

Inhaltsverzeichnis

	Seite
Vorwort Eltern	4
Vorwort Lehrer/innen	5
Vorwort Schüler/innen	6-7
Kopieren von Noten und CDs	8-9
Die Violine	10
Das Violoncello	11
Notenwerte	12
Pausenwerte	12
Verschiedene Taktstriche	13
Taktarten	13
Zeichen	13
Notennamen in verschiedenen Schlüsseln	14-15
Quintenzirkel	16
Wichtige Begriffe für Streicher	17
Tempobezeichnungen	18
Satzbezeichnungen	19
Berühmte Geiger	20
Berühmte Cellisten	21
40 Wochenprotokolle	22-61
Notenlinien	62-67
Gesamtbewertung	68
Impressum	69

Diese Agenda gehört

Dein Foto



Vorname und Name:

Geburtsdatum:

Adresse:

Diese Agenda gilt für das Jahr:

Ich spiele:

Mein/e Lehrer/in heißt:

Tel.:

Meine Musikschule:

Tel.:

Liebe Eltern,

diese Agenda begleitet Ihr Kind im Instrumentalunterricht und beim Üben zu Hause. Sie erhalten dadurch ein Arbeitsprotokoll für das ganze Schuljahr und eine Auflistung aller wesentlichen Ereignisse während dieser Zeitspanne. Schüler, Lehrer, Eltern und Schulleitung gewinnen in transparenter Weise einen Einblick in den Ablauf des Unterrichts, in den Verlauf des Fortschritts, in das Arbeitsverhalten Ihres Kindes und in den Stoffplan und die Lernziele. Ein erfolgreicher Instrumentalunterricht braucht die aktive Mithilfe der Eltern. Wir möchten Sie deshalb bitten, wöchentlich die Eintragungen mit Ihrer Unterschrift zu bestätigen.

Schüler-Tipp:

Lernen bedeutet Dinge tun, die man noch nicht kann. Das ist (fast) immer anstrengend. Spaß macht es erst, wenn man es kann.

Eltern-Tipp:

Besuchen Sie mit Ihrem Kind Musikveranstaltungen (Konzerte, Oper, Musical, Ballet usw.).

Unterschrift der Eltern

Jede Woche findet nicht nur Ihr Kind einen Tipp zum Üben, sondern wir unterstützen auch Sie als Eltern, indem wir Ihnen jede Woche einen Tipp oder eine Anregung geben, wie Sie Ihr Kind motivieren können.

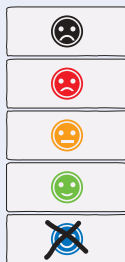

Kinder sollen nicht nur lernen, wie man ein Instrument spielt, sie sollen auch lernen, Eigenverantwortung zu übernehmen, mit Kritik umzugehen, eine Arbeitshaltung und einen Durchhaltewillen zu entwickeln. Jedes Arbeitsblatt beinhaltet deshalb eine Beurteilung des eigenen Arbeitsverhaltens durch den Schüler sowie eine Leistungsbeurteilung durch den Lehrer. Die gemeinsame Leistungsbewertung berücksichtigt das individuelle Lerntempo Ihres Kindes.

Musiklehrer/in
Gesamtbewertung



Punkte

Lernen heißt etwas tun, was ich noch nicht kann. Das ist immer anstrengend und mit Widerstand verbunden und hat zunächst mit „Spaß“ nichts gemeinsam. Lernen heißt „Wiederholen“, denn unser Gehirn lernt nur durch Wiederholungen. Deshalb ist ein befriedigender Lernerfolg nur mit regelmäßigem, täglichem Üben möglich. Auch wenn es schwer fällt, ermuntern Sie Ihr Kind zu täglichem Üben. Wenn Ihr Kind etwas gelernt hat, kommt auch der „Spaß“.

Informieren Sie sich mindestens einmal im Monat beim Lehrer über die Fortschritte Ihres Kindes. Der Lehrer kann die Unterrichtsstunde motivierend gestalten, er hat aber wenig Einfluss auf das Arbeitsverhalten zu Hause. Für einen befriedigenden Unterrichtsverlauf ist jeder Lehrer auf die aktive Unterstützung durch die Eltern angewiesen.

Die Agenda ist auf 40 Schulwochen ausgelegt. Das heißt jedoch nicht, dass Ihr Kind in den Ferien nicht üben sollte. Kontaktieren Sie rechtzeitig vor den Ferien den Instrumentallehrer und informieren Sie sich entsprechend.

Das DOWANI-Team wünscht Ihnen und Ihrem Kind viel Erfolg mit diesem Heft!

Liebe Schülerin, lieber Schüler,

wobei hilft dir diese Agenda und was musst du alles tun?

1. Ganz oben links findest du ein Feld mit der Bezeichnung „Datum“. Hier sollst du das Datum der jeweiligen Woche eintragen.

Datum:

von bis

Daneben findest du für jede Woche einen Tipp, den du am besten jeden Tag vor dem Üben durchliest. Diese Tipps sollen dir beim Üben helfen und dich motivieren.

2. Rechts daneben findest du eine Tabelle mit den sieben Wochentagen.

1. Tag	2. Tag	3. Tag	4. Tag	5. Tag	6. Tag	7. Tag
<input type="radio"/>	<input type="radio"/>	<input type="radio"/>	<input type="radio"/>	<input type="radio"/>	<input type="radio"/>	<input type="radio"/>

Jeder Tag ist ein Übe-Tag und du siehst fünf Smileys. Du sollst nun bei jedem Tag, an dem du geübt hast, einen Smiley ankreuzen, damit du lernst, dein Arbeitsverhalten einzuschätzen. Was die verschiedenen Farben bedeuten, erklärt dir nachstehende Tabelle:



Ich habe heute nicht geübt.



Ich habe heute ein bisschen geübt, aber unaufmerksam und sehr kurz.



Ich habe heute zwar geübt, aber nicht so aufmerksam, etwas lustlos und mit zu wenigen Wiederholungen.



Ich habe heute gut geübt und alle Aufgaben erledigt, sehr aufmerksam und mit genügend Wiederholungen. Es könnte aber noch besser sein.



Ich habe heute hervorragend geübt. Besser geht es nicht.

3. Unter jedem Wochentag siehst du einen kleinen Kreis. Hier sollst du ankreuzen, an welchem Wochentag deine Musikstunde stattfindet. Es schadet aber nicht, wenn du auch an diesem Tag übst.



Notenwerte

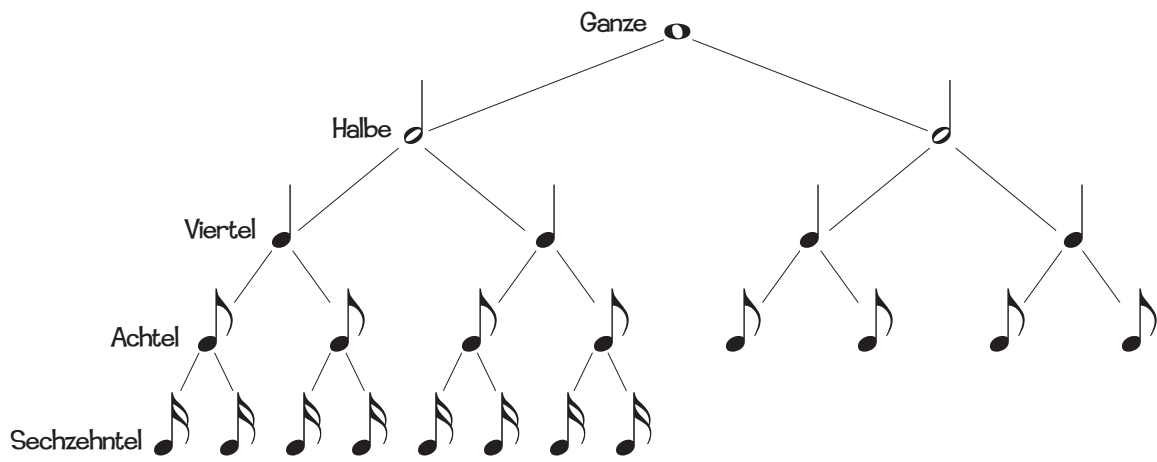

12

Pausenwerte

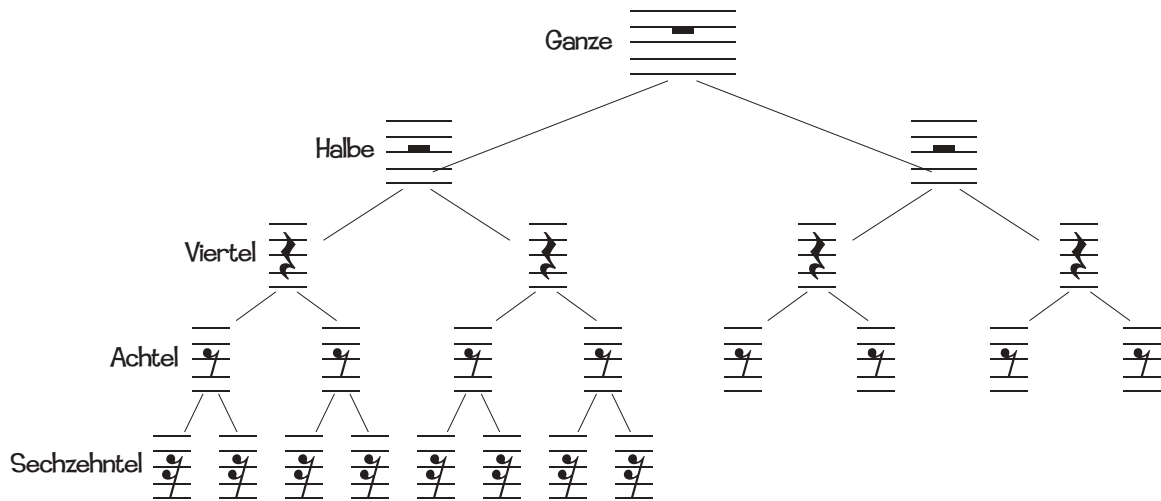

Quintenzirkel

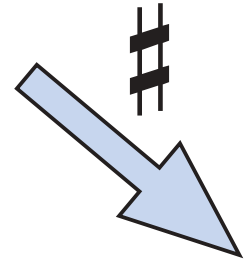
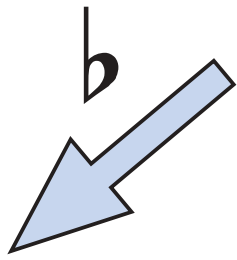

Musical notation for the key of C major (C):

Treble clef: C4 (middle C)

Bass clef: C3 (two ledger lines below)

